



CHASSE-ROUES, BORDURES BUS PMR, SÉPARATEURS DE VOIES, ÉLÉMENTS DE SÉCURISATION DES ESPACES PUBLICS ET PRIVÉS.

*Démoulage différé finition striée ou lisse en béton gris ou blanc avec possibilité de peinture sur demande*



## BORDURES SBC BUS

Bordures guide esthétiques et antidérapantes pour arrêt de stations d'autobus.

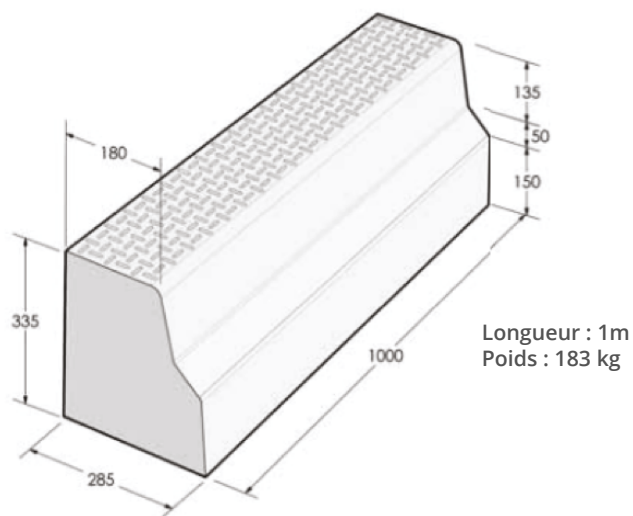

FACES STRIÉES

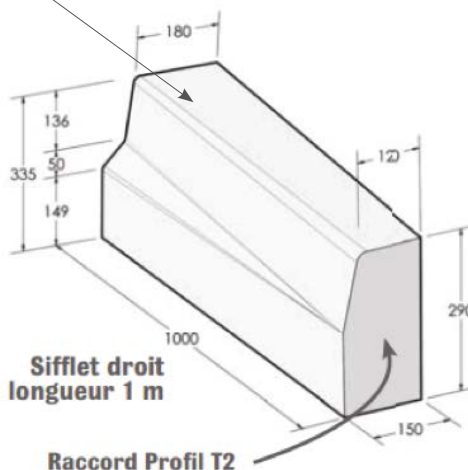
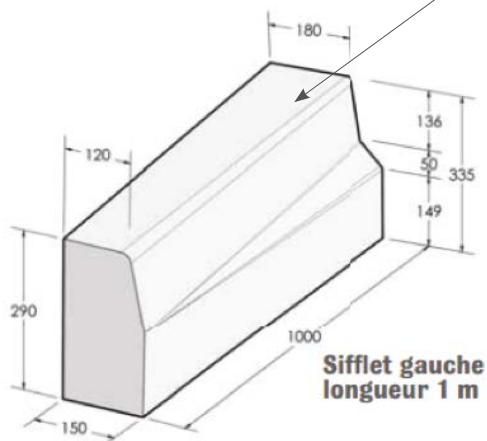

Longueur : 1m  
Poids : 138 kg